

**Formstücke**





Formstücke aus duktilem Gusseisen für Freispiegelleitungen werden nach DIN EN 598, Formstücke für Druckleitungen nach DIN EN 545 gefertigt.

Die Dichtungen bestehen aus NBR, zu erkennen an einer gelben Markierung (Punkt oder umlaufender Kreis).

### Umhüllungen und Auskleidungen

Die Umhüllungen und Auskleidungen aller unserer Formstücke werden gemäß der DIN EN 598 ausgeführt. Standard ist innen und außen eine Epoxidharz-Beschichtung nach DIN EN 14 901. Diese Beschichtung ist darüberhinaus durch die „Gütergemeinschaft Schwere Korrosionsschutz (GSK)“ zertifiziert. Andere Beschichtungen sind auf Anfrage lieferbar.

Für frostgefährdete Leitungen, wie z.B. Brückenleitungen, oberirdisch verlegte Leitungen oder erdverlegte Leitungen mit geringer Überdeckungshöhe findet unser WKG-System Anwendung. Weitere Informationen hierzu finden Sie im Katalog „Gussrohrsysteme für Trinkwasser“, Kapitel 7 oder im Internet unter [www.gussrohre.com](http://www.gussrohre.com).

Bei Bestellung von Flanschenformstücken muss die Nenndruckstufe „PN“ vorgegeben werden. Zubehör, wie z.B. Sechskantschrauben, Muttern, Scheiben und Flachdichtungen, ist über den Fachhandel zu beziehen.

**Überdies stehen auf Anfrage sämtliche Formstücke aus unserem Katalog „Gussrohrsysteme für Trinkwasser“ zur Verfügung.**

Zu Sonderformstücken, zwecks Lösung spezieller technischer Probleme, steht Ihnen unsere Anwendungstechnik beratend zur Verfügung.



**RAL GÜTEZEICHEN**  
SCHWERER KORROSIONSSCHUTZ  
VON ARMATUREN UND FORMSTÜCKEN



## **Formstücke für Freispiegelleitungen**





## Anbohrsatelstücke 45° (SI 45)

nach DIN EN 598

Innen und außen Epoxidharz-Beschichtung

Glattende passend für Muffe duktile Abwasserrohre

**Buderus**

G U S S

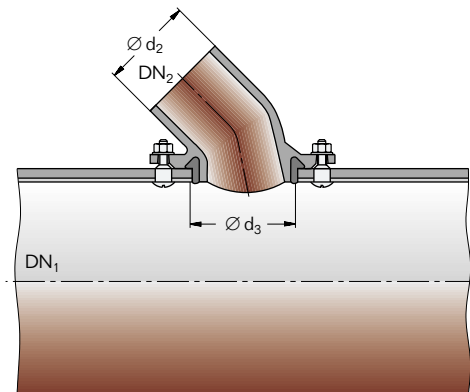

DN <sub>1</sub>	DN <sub>2</sub>	Maße [mm]		Masse [kg] ≈
		Ø d <sub>2</sub> Guss	Ø d <sub>3</sub> Bohrung	
<b>250-300</b>	150	170	172	14

## Anbohrersattelstücke 45° (SM 45)

nach DIN EN 598

Innen und außen Epoxidharz-Beschichtung

Muffe passend für Steinzeugrohre (Steckmuffe L)

NBR-Topfdichtung

**Buderus**

G U S S

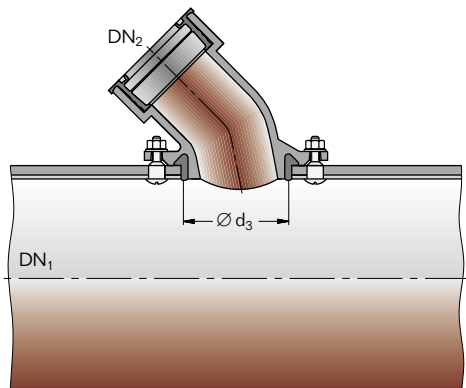

DN <sub>1</sub>	DN <sub>2</sub>	Maße [mm]		Masse [kg] ≈
		passend für Einsteckende STZ	Ø d <sub>3</sub> Bohrung	
<b>250 - 300</b>	150	186	172	16
<b>350</b>				
<b>400-600</b>				

## Anbohrsatelstücke 90° (SI 90)

nach DIN EN 598

Innen und außen Epoxidharz-Beschichtung

Glattende passend für Muffe duktile Abwasserrohre bzw.

STZ-Rohre. Bei Bestellung  $\varnothing d_2$  für Guss oder STZ angeben.

# Buderus

G U S S

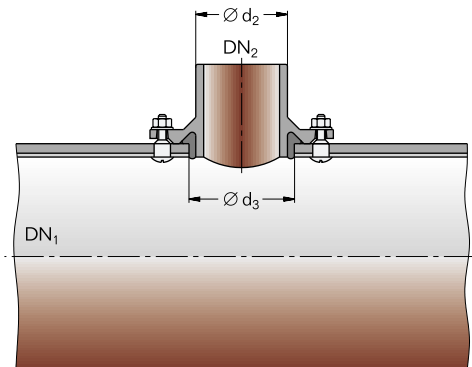

DN <sub>1</sub>	DN <sub>2</sub>	Maße [mm]			Masse [kg] ≈	
		Ø d <sub>2</sub>		Ø d <sub>3</sub> Bohrung	Guss	STZ
		Guss	STZ			
<b>250-300</b>	<b>150</b>	170	186	172	9,1	10,0
<b>300</b>	<b>200</b>	222	242	232	15,3	16,4
<b>350</b>	<b>200</b>	-	242	232	-	15,8
<b>400</b>	<b>200</b>	222	242	232	14,1	15,3
<b>400-600</b>	<b>150</b>	170	186	172	7,2	8,4
<b>500-600</b>	<b>200</b>	222	242	232	13,2	14,4
<b>700-800</b>	<b>200</b>	222	242	232	12,6	13,8
<b>700-1200</b>	<b>150</b>	170	186	172	6,6	7,5
<b>900-1200</b>	<b>200</b>	222	242	232	13,0	15,0

## Anbohrersattelstücke 90° (SM 90)

nach DIN EN 598

Innen und außen Epoxidharz-Beschichtung

Muffe passend für Steinzeugrohre (Steckmuffe L)

mit NBR-Topfdichtung

**Buderus**

G U S S

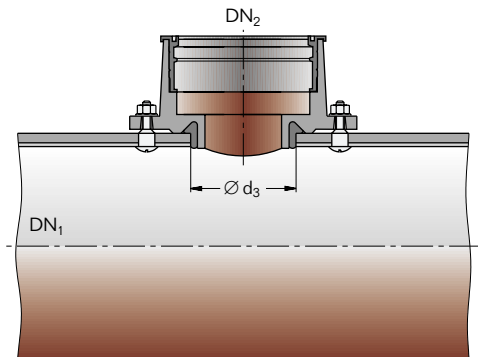

DN <sub>1</sub>	DN <sub>2</sub>	Maße [mm]		Masse [kg] ≈
		passend für Einsteckende STZ	Ø d <sub>3</sub> Bohrung	
<b>250-300</b>	150	186	172	10,3
<b>350</b>				9,8
<b>400-600</b>				9,3
<b>700-1200</b>				8,5

## Doppelmuffenabzweige 45° (MMI 45)

nach DIN EN 598

TYTON®-Steckmuffen-Verbindung nach DIN 28 603

Innen und außen Epoxidharz-Beschichtung

Stutzen passend für Muffen Steinzeugrohre

**Buderus**

G U S S

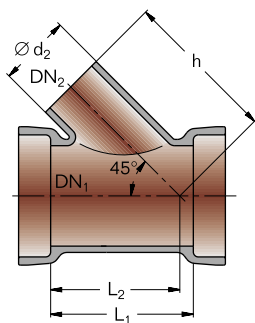

DN <sub>1</sub>	DN <sub>2</sub>	Maße [mm]				Abwinkelung pro Muffe [°]	Masse [kg] ≈
		Ø d <sub>2</sub> STZ	L <sub>1</sub>	L <sub>2</sub>	h		
<b>200</b>	<b>150</b>	186	362	310	400	5	35

## Doppelmuffenabzweige 67° (MCI 67)

nach DIN EN 598

TYTON®-Steckmuffen-Verbindung nach DIN 28 603

Innen und außen Epoxidharz-Beschichtung

Stutzen passend für Muffen Steinzeugrohre

**Buderus**

G U S S

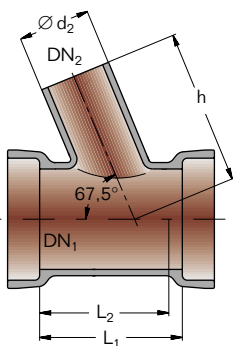

DN <sub>1</sub>	DN <sub>2</sub>	Maße [mm]				Abwinkelung pro Muffe [°]	Masse [kg] ≈
		Ø d <sub>2</sub> STZ	L <sub>1</sub>	L <sub>2</sub>	h		
<b>200</b>	<b>150</b>	186	370	310	400	5	35

## Doppelmuffenabzweige 45° (MMM 45)

nach DIN EN 598

TYTON®-Steckmuffen-Verbindung nach DIN 28 603

Innen und außen Epoxidharz-Beschichtung

Stutzen Steckmuffe L passend für Einsteckende Steinzeugrohre mit Topfdichtung

**Buderus**

G U S S

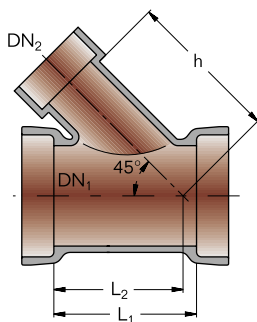

DN <sub>1</sub>	DN <sub>2</sub>	Maße [mm]				Abwinkelung pro TYTON®- Muffe [°]	Masse [kg] ≈
		Ø d <sub>2</sub> STZ	L <sub>1</sub>	L <sub>2</sub>	h		
<b>200</b>	<b>150</b>	186	370	310	400	5	38

## Glattendenabzweige 67° (ICI 67)

nach DIN EN 598

Steckmuffen-Verbindung nach DIN 28 603

Innen und außen Epoxidharz-Beschichtung

Stutzen passend für Muffe duktile Abwasserrohre

**Buderus**

G U S S

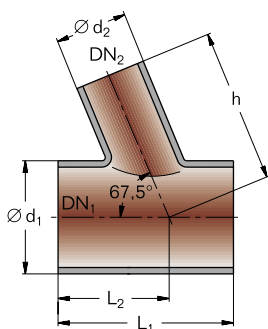

DN <sub>1</sub>	DN <sub>2</sub>	Maße [mm]					Masse [kg] ≈
		Ø d <sub>1</sub>	Ø d <sub>2</sub>	L <sub>1</sub>	L <sub>2</sub>	h	
<b>200</b>	150	222	170	568	326	310	26,0

## Schachtanschlussstücke (SCH)

nach DIN EN 598

Steckmuffen-Verbindung nach DIN 28 603

Innen Epoxidharz-Beschichtung

**Buderus**

G U S S

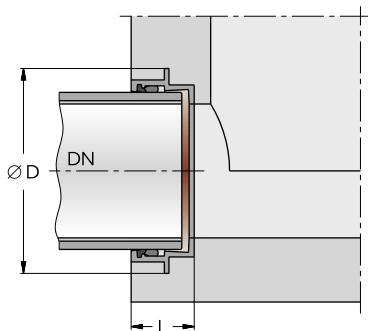

DN	Maße [mm]		Abwinkelung [°]	Masse [kg] ≈
	Ø D	L		
<b>150</b>	260	100	5	6,0
<b>200</b>	310			7,5
<b>250</b>	360			9,5
<b>300</b>	415	110	4	12,0
<b>350</b>	465			14,5
<b>400</b>	520			16,0
<b>500</b>	635			19,5
<b>600</b>	730	120	3	28,0
<b>700</b>	845	160		54,0
<b>800</b>	950			57,0
<b>900</b>	1050	175		76,0
<b>1000</b>	1160	185		82,0

Größere DN auf Anfrage lieferbar

## Rohr-Reinigungsdeckel (RD)

nach DIN EN 598

Innen und außen Epoxidharz-Beschichtung

Spannbügel aus verzinktem Stahl

**Buderus**

G U S S

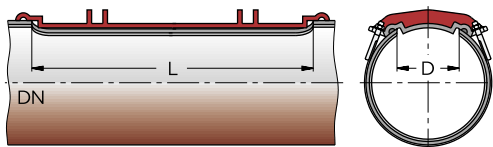

DN	Maße [mm]		Masse [kg] ≈
	Ø D Bohrung	L	
<b>150</b>	107	359	7,5
<b>200</b>	142	394	9,2
<b>250</b>	172	622	17,0
<b>300</b>	212	662	17,8
<b>400</b>			18,0
<b>500</b>			20,0
<b>600</b>	290	640	28,5
<b>700</b>			29,5
<b>800</b>			30,0

## Rohr-Reinigungsstücke (RRM)

nach Werksnorm

PFA 10 bar

TYTON®-Steckmuffen-Verbindung nach DIN 28 603

Innen und außen Epoxidharz-Beschichtung

# Buderus

G U S S

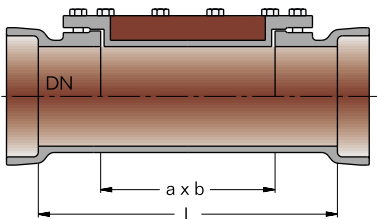

DN	Maße [mm]			Abwinkelung pro Muffe [°]	Masse [kg] ≈
	L	a	b		
<b>100</b>	450	250	100	5	48
<b>125</b>	500	300	125		60
<b>150</b>	550	300	150		85
<b>200</b>	600	350	200		130
<b>250</b>	650	400	250		180
<b>300</b>	700	450	300	260	
<b>350</b>	750	500	350	4	340
<b>400</b>	850	550	400		400
<b>500</b>	900	550	500	3	480

## Rohr-Reinigungsstücke (RRF)

nach Werksnorm

Flanschverbindung nach DIN EN 1092-2, PN 10

Innen und außen Epoxidharz-Beschichtung

**Buderus**

G U S S

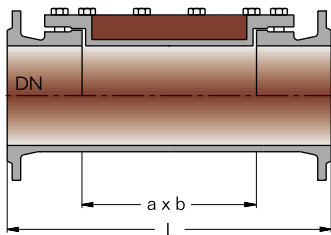

DN	Maße [mm]			Masse [kg] ≈
	L	a	b	
<b>100</b>	500	250	100	50
<b>125</b>	550	300	125	70
<b>150</b>	550	300	150	90
<b>200</b>	650	350	200	150
<b>250</b>	700	400	250	200
<b>300</b>	750	450	300	290
<b>350</b>	800	500	350	380
<b>400</b>	900	550	400	450
<b>500</b>	900	550	500	530

## TYTON®-Kupplungen (MM)

nach DIN EN 598

PFA 10\* bar

TYTON®-Steckmuffen-Verbindung nach DIN 28 603

Innen und außen Epoxidharz-Beschichtung

**Buderus**

G U S S

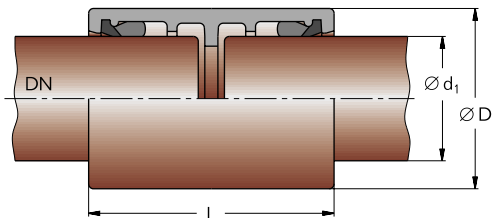

DN	Maße [mm]			Abwinkelung pro Muffe [°]	Masse [kg] ≈
	Ø d <sub>1</sub>	Ø D	L		
<b>150</b>	170	210	160	5	8,0
<b>200</b>	222	262	165		11,5
<b>250</b>	274	315	180		14,7
<b>300</b>	326	370	200		21,0
<b>350</b>	378	425	215	4	29,0
<b>400</b>	429	480	210		36,0
<b>500</b>	532	590	225	3	58,0
<b>600</b>	635	695	250		79,0
<b>700</b>	738	810	305		125,0

\* höhere Drücke auf Anfrage

## Rohrverschlussdeckel

mit Entlüftungsventil  
aus duktilem Gusseisen  
Innen und außen Epoxidharz-Beschichtung

**Buderus**

G U S S

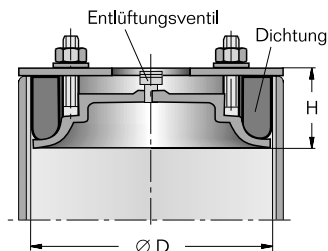

DN	Ø D [mm]	Masse [kg] ≈
<b>150</b>	140	1,8

Die Deckel sind einsetzbar in Freispiegelleitungen, die mit 0,5 bar auf Dichtheit geprüft werden.

### Montage:

Der Deckel wird in das Rohr eingesetzt, über Spannschrauben wird die Dichtung verpresst, so dass sie gegen die Rohrrinnenauskleidung abdichtet.

Beim Abdichten auf der Muffenseite wird der Verschlussdeckel durch die Muffe in den Rohrschaft geführt und verspannt.

Über das am Deckel eingeschraubte Ventil kann die Leitung während der Füllung entlüftet werden.

## **Muffenformstücke für Druckleitungen**





## MMK-Stücke 11

Doppelmuffenbögen  $11\frac{1}{4}^\circ$  nach DIN EN 545

# Buderus

G U S S

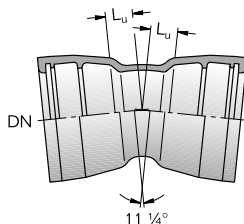

DN	Verbindung	Maße [mm]	max. PFA [bar]	Masse [kg] ≈
		$L_u$		
80	TYT	30	85	7,5
	BLS		110	10,1
100	TYT	30	85	8,5
	BLS		100	14
125	TYT	35	85	12,8
	BLS		100	18,6
150	TYT	35	79	16,5
	BLS		75	23,3
200	TYT	40	62	24,9
	BLS		63	38,2
250	TYT	50	54	34,2
	BLS		44	52,3
300	TYT	55	49	43
	BLS		40	70,4
350	TYT	60	45	60,5
	BLS		42	70,9
400	TYT	65	30	116
	BLS <sup>1)</sup>		30	116
500	TYT	75	38	100
	BLS <sup>1)</sup>		30	171,5
600	TYT	85	36	140
	BLS		32	186
700	TYT <sup>1)</sup>	95	34	190,7
	BLS		25	277
800	TYT <sup>1)</sup>	110	32	271,2
	BLS		25	378
900	TYT <sup>1)</sup>	120	31	393,5
	BLS		25	532
1000	TYT <sup>1)</sup>	130	30	495,7
	BLS		25	614

- zulässige Betriebsdrücke der längskraftschlüssigen Steckmuffen-Verbindungen siehe Kapitel 2

<sup>1)</sup> nach Werksnorm

## MMK-Stücke 22

Doppelmuffenbögen  $22\frac{1}{2}^\circ$  nach DIN EN 545

# Buderus

G U S S

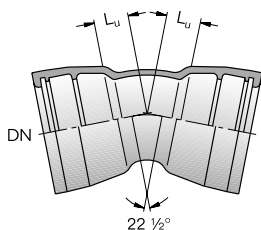

DN	Verbindung	Maße [mm]	max. PFA [bar]	Masse [kg] ≈
		$L_u$		
<b>80</b>	TYT	40	85	7,7
	BLS		110	10,2
<b>100</b>	TYT	40	85	9,4
	BLS		100	14,3
<b>125</b>	TYT	50	85	13,3
	BLS		100	19,4
<b>150</b>	TYT	55	79	17,5
	BLS		75	24,3
<b>200</b>	TYT	65	62	21
	BLS		63	39,2
<b>250</b>	TYT	75	54	30,7
	BLS		44	56,9
<b>300</b>	TYT	85	49	40,4
	BLS		40	78,6
<b>350</b>	TYT	95	45	64,6
	BLS		42	80,2
<b>400</b>	TYT	110	30	125,5
	BLS <sup>1)</sup>		38	100,4
<b>500</b>	TYT	130	30	197
	BLS <sup>1)</sup>		36	140,5
<b>600</b>	TYT	150	32	215,5
	BLS		34	185,7
<b>700</b>	TYT <sup>1)</sup>	175	25	320
	BLS		32	315,8
<b>800</b>	TYT <sup>1)</sup>	195	25	458
	BLS		31	456
<b>900</b>	TYT <sup>1)</sup>	220	25	594
	BLS		30	575,9
<b>1000</b>	TYT <sup>1)</sup>	240	25	723
	BLS			

- zulässige Betriebsdrücke der längskraftschlüssigen Steckmuffen-Verbindungen siehe Kapitel 2

<sup>1)</sup> nach Werksnorm

## MMK-Stücke 30

Doppelmuffenbögen 30° nach DIN 28 650

# Buderus

G U S S

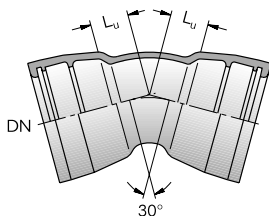

DN	Verbindung	Maße [mm]	max. PFA [bar]	Masse [kg] ≈
		$L_u$		
80	TYT	45	85	7,7
	BLS		110	10,4
100	TYT	50	85	9,7
	BLS		100	14,7
125	TYT	55	85	14
	BLS		100	20,3
150	TYT	65	79	18
	BLS		75	25,2
200	TYT	80	62	22
	BLS		63	41,4
250	TYT	95	54	32
	BLS		44	58,3
300	TYT	110	49	43,2
	BLS		40	79,9
350	TYT	125	45	71,5
	BLS <sup>1)</sup>		30	85,3
400	TYT	140	42	137
	BLS <sup>1)</sup>		30	109,2
500	TYT	170	38	205,5
	BLS <sup>1)</sup>		30	155,9
600	TYT	200	36	230
	BLS		32	275,3
700	TYT	230	34	333
	BLS		25	345,9
800	TYT	260	32	473
	BLS		25	496,3
900	TYT	290	31	635
	BLS		25	630,3
1000	TYT	320	30	809
	BLS		25	

- zulässige Betriebsdrücke der längskraftschlüssigen Steckmuffen-Verbindungen siehe Kapitel 2

<sup>1)</sup> nach Werksnorm

## MMK-Stücke 45

Doppelmuffenbögen 45° nach DIN EN 545

# Buderus

G U S S

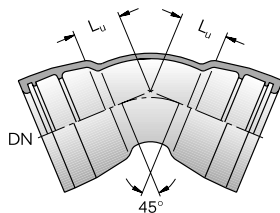

DN	Verbindung	Maße [mm]	max. PFA [bar]	Masse [kg] ≈
		$L_u$		
<b>80</b>	TYT	55	85	8,1
	BLS		110	11
<b>100</b>	TYT	65	85	10
	BLS		100	14,7
<b>125</b>	TYT	75	85	14,1
	BLS		100	20,8
<b>150</b>	TYT	85	79	18,4
	BLS		75	26,3
<b>200</b>	TYT	110	62	24,6
	BLS		63	41,5
<b>250</b>	TYT	130	54	35,7
	BLS		44	65,1
<b>300</b>	TYT	150	49	48,7
	BLS		40	86,4
<b>350</b>	TYT	175	45	76,9
	BLS		30	86
<b>400</b>	TYT	195	42	86
	BLS <sup>1)</sup>		30	157
<b>500</b>	TYT	240	38	127
	BLS <sup>1)</sup>		30	227
<b>600</b>	TYT	285	36	183,6
	BLS		32	261
<b>700</b>	TYT	330	34	296,7
	BLS		25	376
<b>800</b>	TYT <sup>1)</sup>	370	32	406,1
	BLS		25	548
<b>900</b>	TYT <sup>1)</sup>	415	31	577,9
	BLS		25	716
<b>1000</b>	TYT <sup>1)</sup>	460	30	737,2
	BLS		25	879

- zulässige Betriebsdrücke der längskraftschlüssigen Steckmuffen-Verbindungen siehe Kapitel 2

<sup>1)</sup> nach Werksnorm

## MMQ-Stücke

Doppelmuffenbögen 90° nach DIN EN 545

**Buderus**

G U S S

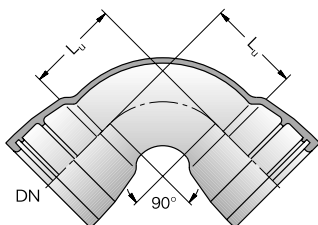

DN	Verbindung	Maße [mm]	max. PFA [bar]	Masse [kg] ≈
		L <sub>u</sub>		
<b>80</b>	TYT	100	85	8,2
	BLS		110	11,6
<b>100</b>	TYT	120	85	10,6
	BLS		100	15,9
<b>125</b>	TYT	145	85	15,6
	BLS		100	22,4
<b>150</b>	TYT	170	79	19,6
	BLS		75	28,8
<b>200</b>	TYT	220	62	30,9
	BLS		63	55,1
<b>250</b>	TYT	270	54	50,6
	BLS		44	76
<b>300</b>	TYT	320	49	69,1
	BLS		30	94,5
<b>350</b> <sup>1)</sup>	TYT	410	45	96,8
<b>400</b> <sup>1)</sup>	TYT	430	42	119
	BLS		30	200,5
<b>500</b> <sup>1)</sup>	TYT	550	38	199,4
<b>600</b> <sup>1)</sup>	TYT	645	36	365
<b>700</b> <sup>1)</sup>	TYT	720	34	449
<b>800</b> <sup>1)</sup>	TYT	800	32	613

- zulässige Betriebsdrücke der längskraftschlüssigen Steckmuffen-Verbindungen siehe Kapitel 2

<sup>1)</sup> nach Werksnorm

# U-Stücke

## Überschiebmuffen nach DIN EN 545

# Buderus

G U S S

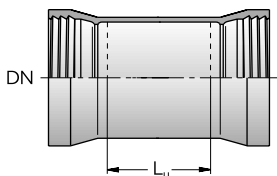

DN	Verbindung	Maße [mm] $L_u$	max. PFA <sup>1)</sup> [bar]	Masse <sup>2)</sup> [kg] ≈
<b>80</b>	SMU	160	16	7,7
	BLS		110	13,4
<b>100</b>	SMU	160	16	9,3
	BLS		110	16
<b>125</b>	SMU	165	16	12,5
	BLS	175	100	24
<b>150</b>	SMU	165	16	14,6
	BLS	180	75	30,5
<b>200</b>	SMU	170	16	22,2
	BLS	180	63	45,5
<b>250</b>	SMU	175	16	30
	BLS	190	44	66,5
<b>300</b>	SMU	180	16	37,2
	BLS	200	40	83,5
<b>350</b>	SMU	185	16	47
	SMU	190	16	60,3
<b>400</b>	STB		16	70,6
	BLS	210	30	115
<b>500</b>	SMU	200	16	119,3
	STB		16	118,3
	BLS	220	30	185
<b>600</b>	STB	210	16	162,7
<b>700</b>	STB	220	16	210,3
<b>800</b>	STB	230	16	249,9
<b>900</b>	STB	240	16	305
<b>1000</b>	STB	250	16	386

- zulässige Betriebsdrücke der längskraftschlüssigen Steckmuffen-Verbindungen siehe Kapitel 2

- U-Stücke mit BLS®-Steckmuffen-Verbindung nach Werksnorm

<sup>1)</sup> höhere Drücke bei SMU/STB auf Anfrage

<sup>2)</sup> Masse STB/SMU ohne Stopfbuchsen- bzw. Schraubring

## MMB-Stücke

### Doppelmuffenstücke mit Muffenstutzen 90°

nach DIN EN 545

# Buderus

G U S S

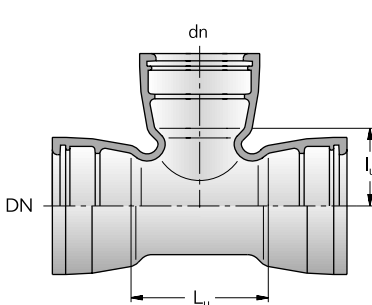

DN	dn	Verbindung	Maße [mm]		max. PFA [bar]	Masse [kg] ≈	
			L <sub>u</sub>	l <sub>u</sub>			
80	40 <sup>1)2)</sup>	TYT	170	80	16	10,5	
	80	TYT		85	64	13,7	
		BLS			110	16,1	
100	40 <sup>1)2)</sup>	TYT	190	90	16	13,6	
	80 <sup>1)</sup>	TYT		95	64	14,7	
		BLS			100	20,2	
	100	100	TYT	190	64	16,6	
			BLS		100	22,4	
		125	TYT		100	22,4	
125	40 <sup>1)2)</sup>	TYT	170	100	16	15,1	
	80	TYT		105	64	16,5	
		BLS			100	25,1	
	100	100	TYT	195	110	64	17,8
			BLS		105	100	28,1
		125	TYT		64	19,9	
150	40 <sup>1)2)</sup>	BLS	225	110	100	31,0	
		TYT			115	16	18,2
		TYT			62	19,9	
	80	170	BLS	120	75	33,6	
			TYT		62	20,9	
			BLS		75	34,5	
	100	195	BLS	120	75	39,0	
			TYT		62	25,5	
			BLS		75	41,1	
125 <sup>1)</sup>	255	TYT	125	62	25,5		
		BLS		75	41,1		
150	255	TYT	125	62	25,5		
		BLS		75	41,1		

- zulässige Betriebsdrücke der längskraftschlüssigen Steckmuffen-Verbindungen siehe Kapitel 2

- MMB-Stücke mit BLS®-Steckmuffen-Verbindung nach Werksnorm

<sup>1)</sup> nach Werksnorm

<sup>2)</sup> in Schraubmuffenausführung

## MMB-Stücke

### Doppelmuffenstücke mit Muffenstutzen 90°

nach DIN EN 545

# Buderus

G U S S



DN	dn	Verbindung	Maße [mm]		max. PFA [bar]	Masse [kg] ≈
			L <sub>v</sub>	L <sub>u</sub>		
<b>200</b>	40 <sup>1)2)</sup>	TYT	200	140	16	29,5
		TYT			50	30
	80	BLS	175	145	63	46,2
		TYT	200		50	31
	100	BLS		255	150	63
		BLS	63			50
	150	TYT	315	155	50	41
		BLS			63	54,3
	200	TYT	200	170	50	44,6
		BLS			63	63,1
<b>250</b>	80 <sup>1)</sup>	TYT	200	175	43	44,4
	100 <sup>1)</sup>	TYT				200
	125 <sup>1)</sup>	BLS	260	175	44	
		TYT				260
	150 <sup>1)</sup>	TYT	315	180	44	
		BLS				315
	200 <sup>1)</sup>	TYT	375	190	43	
		BLS				375
	250	TYT	205	195	40	
		BLS				205
<b>300</b>	80 <sup>1)</sup>	TYT	205	200	40	
	100 <sup>1)</sup>	TYT				205
	150 <sup>1)</sup>	BLS	320	200	40	
		TYT				260
	200	BLS	320	205	40	
		TYT				320
	250 <sup>1)</sup>	BLS	430	210	30	
		TYT				375
	300 <sup>1)</sup>	BLS	430	215	30	
		TYT				435
<b>400</b>	400	BLS	560	280	30	
<b>500</b>	500	BLS	800	400	30	236
						396,8

- zulässige Betriebsdrücke der längskraftschlüssigen Steckmuffen-Verbindungen siehe Kapitel 2

- MMB-Stücke mit BLS®-Steckmuffen-Verbindung nach Werksnorm

<sup>1)</sup> nach Werksnorm

<sup>2)</sup> in Schraubmuffenausführung

# MMC-Stücke

## Doppelmuffenstücke mit Muffenabzweig 45° nach Werksnorm

# Buderus

G U S S

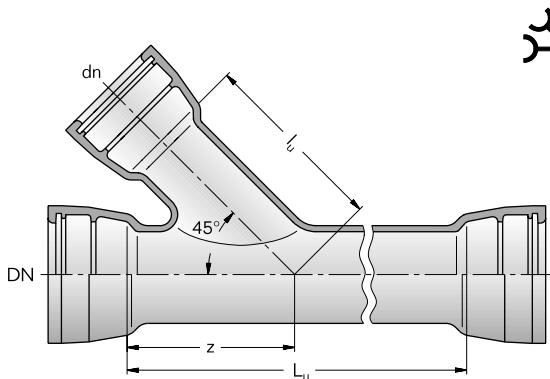

DN	dn	Verbindung	Maße [mm]			max. PFA [bar]	Masse [kg] <sup>≈</sup>
			L <sub>u</sub>	l <sub>u</sub>	z		
<b>80</b>	80	TYT	270	200	200	16	20,5
<b>100</b>	80	TYT	300	250	250	16	23,1
	100						27,9
<b>125</b>	100	TYT	350	250	250	16	37,5
	125						38,3
<b>150</b>	80	TYT	380	300	300	16	30,3
	100						33,1
	150						35,9
<b>200</b>	100	TYT	500	360	360	16	52,2
	150			380	380		57,5
	200						59,8
<b>250</b>	100	TYT	600	395	395	16	61
	150						64,2
	200			430	430		93,6
	250			460	460		111,9
<b>300</b>	100	TYT	700	430	430	16	81
	150						84,2
	200			500	500		85,2
	250						117,4
	300			525	525		131,2

- zulässige Betriebsdrücke der längskraftschlüssigen Steckmuffen-Verbindungen siehe Kapitel 2

## MMC-Stücke

### Doppelmuffenstücke mit Muffenabzweig 45°

nach Werksnorm

# Buderus

G U S S



DN	dn	Verbindung	Maße [mm]			max. PFA [bar]	Masse [kg] ≈
			L <sub>u</sub>	l <sub>u</sub>	z		
<b>350</b>	150	TYT	700	470	470	16	143,5
	200			510	510		149,8
	250			530	530		160,5
	300			570	610		165,2
	350			690	760		183
<b>400</b>	100	TYT	440	480	440	16	119
	125			490	450		125,6
	150			570	580		127,8
	200		640	700	144,5		
	300		850	650	165,6		
	400		650	650	193		
<b>500</b>	100	TYT	450	590	515	16	150,8
	150			620	550		160
	200		740	640	200,6		
	250		740	620	209,3		
	300		850	720	213,5		
	400		850	750	241		
<b>600</b>	500	TYT	1040	845	845	16	357
	150		750	750	620		215
	200			775	680		218,5
	250			800	740		222
	300		1150	800	765		229,5
	400		1210	920	915		367
	500		985	975	448		
600	985	975	471				
<b>700</b>	200	TYT	575	825	675	16	272
	300		925	885	810		398
	400		940	890	408,5		
	500		1080	1020	990		596,3
	600		1380	1070	1055		653
	700		1380	1140	1140		709
<b>800</b>	600	TYT	1250	1150	1110	16	699,5
	800		1550	1275	1275		964

- zulässige Betriebsdrücke der längskraftschlüssigen Steckmuffen-Verbindungen siehe Kapitel 2

## GL-Stücke

### Glattrohre

mit zwei Schweißraupen  
nach Werknorm

# Buderus

G U S S



DN	Masse [kg ≈]							
	$L_u = 400$ mm				$L_u = 800$ mm			
	PFA 30	PFA 40	PFA 63	PFA 100	PFA 30	PFA 40	PFA 63	PFA 100
<b>80</b> *	7,6	7,6	7,6	7,6	15,4	15,4	15,4	15,4
<b>100</b> *	9,5	9,5	9,5	9,5	18,8	18,8	18,8	18,8
<b>125</b> *	12,0	12,0	12,0	12,0	25,0	25,0	25,0	25,0
<b>150</b> *	15,6	15,6	15,6	15,6	31,0	31,0	31,0	31,0
<b>200</b>	14,5	14,5	17,1	23,4	28,8	28,8	34,0	46,6
<b>250</b>	–	–	–	–	38,1	38,1	48,2	68,2
<b>300</b>	–	–	–	–	47,9	47,9	65,4	74,2*
<b>400</b>	–	–	–	–	74,3	–	–	–
<b>500</b>	–	–	–	–	98,3	–	–	–

\* innen und außen Epoxy-Beschichtung nach EN 14 901,  
sonst außen Zink-Überzug mit Deckbeschichtung, innen Zementmörtel-Auskleidung

DN	Masse [kg ≈]			
	$L_u = 800$ mm			
	PFA 10	PFA 16	PFA 25	PFA 32
<b>600</b>	127,6	127,6	127,6	127,6
<b>700</b>	164,1	164,1	164,1	–
<b>800</b>	201,8	201,8	219,6	–
<b>900</b>	204,4	240,4	263,2	–
<b>1000</b>	283,4	310,4	310,4	–

Abweichende Baulängen auf Anfrage



## **Muffen-Flanschformstücke für Druckleitungen**





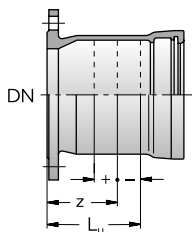

DN	Verbindung	Maße [mm]			Masse [kg] <sup>2) 3)</sup> ≈			
		L <sub>u</sub>	z <sup>1)</sup>	+/-	PN10	PN16	PN25	PN40
<b>80</b>	TYT	130	86	40	7,5			
	SMU				7,8	a.A		
	BLS				10,2			
<b>100</b>	TYT	130	87	40	10,2	10,7		
	SMU				10,2	a.A		
	BLS				12,2	12,7		
<b>125</b>	TYT	135	91	40	11,4	12	13,2	
	SMU				12,8	a.A		
	BLS				15,5	17	17	
<b>150</b>	TYT	135	92	40	15,5	18,5		19,5
	SMU				15,5	a.A		
	BLS				19,9	22,1	22,1	
<b>200</b>	TYT	140	97	40	19,8	19,8	22	26,5
	SMU				20,5	20,5	a.A	
	BLS				28,7	28,9	29,6	34,6

- zulässige Betriebsdrücke der längskraftschlüssigen Steckmuffen-Verbindungen siehe Kapitel 2

<sup>1)</sup> Richtmaß für den Einbau <sup>2)</sup> Massen STB/SMU ohne Stopfbuchsen- bzw. Schraubring

<sup>3)</sup> Höhere Drücke für BLS® siehe BLS®-Prospekt



DN	Verbindung	Maße [mm]			Masse [kg] <sup>2) 3) 4) ≈</sup>			
		L <sub>v</sub>	z <sup>1)</sup>	+/-	PN10	PN16	PN25	PN40
<b>250</b>	TYT	145	102	40	31,7	31,7	33,7	40,2
	SMU				30,7	30,7	a.A	
	BLS				40,8	39,7	44,4	51,9
<b>300</b>	TYT	150	107	40	44	44	49,8	54
	SMU				40	40	a.A	
	BLS				52,3	52,1	56,2	69,9
<b>350</b>	TYT	155	112	40	52	56	60	70,5
	SMU				48	49	a.A	
	TYT				63,6	67,6	83,6	105,6
<b>400</b>	SMU	160	117	40	54,1	59,6	a.A	
	STB				68,1	71,6	a.A	
	BLS <sup>2)</sup>				85,5	89	102	-
	TYT				92,3	105,8	115,8	126,8
<b>500</b>	STB	170	127	40	99,3	115,8	a.A	
	BLS <sup>2)</sup>				125	140,5	151	162
	TYT				118,6	141,6	143,1	184,1
<b>600</b>	STB	180	137	40	138,1	159,6	a.A	
	BLS				137,5	167,5	173,5	209
	TYT				171,8	185,2	195	
	STB				186	186	a.A	-
<b>800</b>	BLS	200	157	40	202	248	278	
	TYT				236,2	256,2	276,2	
	STB				238,5	250	a.A	-
	BLS				269,5	270	316	
<b>900</b>	TYT	210	167	40	274,2	271,2	345	
	STB				235,2	256,2	a.A	-
	BLS				347	370	427	
	TYT				332,1	347,1	442,1	
<b>1000</b>	STB	220	177	40	312,7	362,7	a.A	-
	BLS				439	464	549	

- zulässige Betriebsdrücke der längskraftschlüssigen Steckmuffen-Verbindungen siehe Kapitel 2

<sup>1)</sup> Richtmaß für den Einbau <sup>2)</sup> nach Werksnorm

<sup>3)</sup> Massen STB/SMU ohne Stopfbuchsen- bzw. Schraubring

<sup>4)</sup> Höhere Drücke für BLS<sup>®</sup> siehe BLS<sup>®</sup>-Prospekt

## MMA-Stücke

### Doppelmuffenstücke mit Flanschabzweig

nach DIN EN 545

# Buderus

G U S S

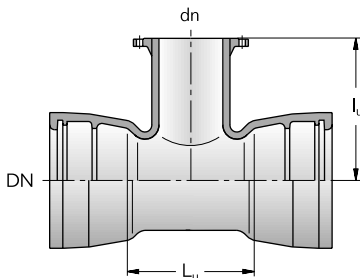

DN	dn	Verbindung	Maße [mm]		Masse [kg] ≈				
			$L_u$	$l_u$	PN10	PN16	PN25	PN40	
<b>80</b>	40 <sup>1)</sup>	TYT	170	155	10,8				
	50 <sup>1)</sup>	TYT		160	11,4				
	80	TYT		165	12,9				
		BLS			15,8				
<b>100</b>	40 <sup>1)</sup>	TYT	170	170	12,6				
	50 <sup>1)</sup>	TYT		170	13,2				
	80	TYT		175	14,5				
		BLS			20,5				
	100	TYT		190	180	15,8	16,3		
		BLS			21,9	23			
<b>125</b>	40 <sup>1)</sup>	TYT	170	185	16				
	80	TYT		190	18				
		BLS		190	24,8				
	100	TYT	195	195	19,3	19,8			
		BLS		27,6	28				
	125	TYT	255	200	21,6	22,1		23,6	
		BLS			28,8	30,5		31	

- zulässige Betriebsdrücke der längskraftschlüssigen Steckmuffen-Verbindungen siehe Kapitel 2

- MMA-Stücke mit BLS®-Steckmuffen-Verbindung nach Werksnorm

<sup>1)</sup> nach Werksnorm

# MMA-Stücke

## Doppelmuffenstücke mit Flanschabzweig

nach DIN EN 545

# Buderus

G U S S



DN	dn	Verbindung	Maße [mm]		Masse [kg] ≈			
			L <sub>ii</sub>	l <sub>ii</sub>	PN10	PN16	PN25	PN40
<b>150</b>	40 <sup>1)</sup>	TYT	170	195	19,2			
	50 <sup>1)</sup>	TYT		200	19,9			
	80	TYT		205	21,3			
		BLS	30,6					
	100	TYT	195	210	22,7	23,2		
		BLS			33	33,5		
150	TYT	255	220	27,4	29,4		30,9	
	BLS	225		39	42		42	
<b>200</b>	40 <sup>1)</sup>	TYT	175	230	26,7			
	50 <sup>1)</sup>	TYT		230	28			
	80	TYT		235	28,6			
		BLS	45,4					
	100	TYT	200	240	30,4	30,9		
		BLS			46,8	45		
	150	TYT	255	250	36,1	37,1		39,1
		BLS	250		51,6	51,5		53,5
	200	TYT	315	260	42,2	41,7	43,7	49,2
		BLS			57,4	57	58,5	63,5
<b>250</b>	80	TYT	180	265	37,9			
		BLS			56			
	100	TYT	200	270	39,7	40,2		
		BLS			57,5	58		
	150	TYT	260	280	46,3	47,3		49,3
		BLS			63,5	64,5		66,5
	200	TYT	315	290	52,9	52,9	54,9	60,4
		BLS			71,5	71,5	73,5	78,5
	250	TYT	375	300	61	60,5	64,5	74,5
		BLS			80,5	84	84	92
<b>300</b>	80	TYT	180	295	47,2			
		BLS			76,6			
	100	TYT	205	300	50	50,5		
		BLS			81,2	81,7		81,7
	150	TYT	260	310	57	58		60
		BLS			80	81		83
	200	TYT	320	320	65	65	67	72,5
		BLS			94,4	89,5	91,5	96,5
	300	TYT	435	340	83,6	83,1	88,6	104,6
		BLS			110	110	114,5	138

- zulässige Betriebsdrücke der längskraftschlüssigen Steckmuffen-Verbindungen siehe Kapitel 2

- MMA-Stücke mit BLS®-Steckmuffen-Verbindung nach Werksnorm

<sup>1)</sup> nach Werksnorm

## MMA-Stücke

### Doppelmuffenstücke mit Flanschabzweig

nach DIN EN 545

# Buderus

G U S S



DN	dn	Verbindung	Maße [mm]		Masse [kg] ≈			
			L <sub>u</sub>	l <sub>u</sub>	PN10	PN16	PN25	PN40
<b>350</b>	100	TYT	205	330	59,3			59,8
	200		325	350	77,2	76,7	79,2	84,2
	350		495	380	106	109,6	117,6	138,6
<b>400</b>	80	TYT	185	355	67,8			
	100	TYT	210	360	71,4	71,9		
	150	TYT	270	370	81,4	82,4		
		BLS			148	152	152	
	200	TYT	325	380	91,1	90,6	92,6	98,1
		BLS	440	380	170	171	173	–
	300	TYT	440	400	113,5	113,5	118,5	134,5
		BLS	440	400	191	192	197	–
	400	TYT	560	420	135,6	140,6	152,6	185,6
		BLS			200	205	217	–
	<b>500</b>	80 <sup>1)</sup>	TYT	215	415	103		
100		TYT	420		104	104		
150 <sup>1)</sup>		TYT	330	430	126	128		
200		TYT		440	127,9	129,9	134,9	–
		BLS	192,5		194,5	–	–	
250 <sup>1)</sup>		TYT	450	450	157	156	161	173
300 <sup>1)</sup>		TYT		460	156,7	155,7	161,7	176,7
		BLS	205		211	–	–	
(350) <sup>1)</sup>		TYT	565	470	182	188	199	230
400		TYT		480	182,5	188,5	199,5	233,5
		BLS	480	297	303	315	–	–
500		TYT	680	500	212,1	227,1	239,1	273,1
		BLS			338	362	363	372

- zulässige Betriebsdrücke der längskraftschlüssigen Steckmuffen-Verbindungen siehe Kapitel 2

- MMA-Stücke mit BLS®-Steckmuffen-Verbindung nach Werksnorm

<sup>1)</sup> nach Werksnorm

# MMA-Stücke

## Doppelmuffenstücke mit Flanschabzweig

nach DIN EN 545

# Buderus

G U S S



	dn	Verbindung	Maße [mm]		Masse [kg] ≈				
			L <sub>u</sub>	l <sub>u</sub>	PN10	PN16	PN25	PN40	
<b>600</b>	80 <sup>1)</sup>	TYT	340	475	163				
	100 <sup>1)</sup>	TYT		480	164	165			
	150 <sup>1)</sup>	TYT	570	490	166		167	168	
		BLS			237		238	–	
	200	TYT	340	500	168,5	168,5	170,5	175,5	
		BLS			254		247	–	
	250 <sup>1)</sup>	TYT	570	510	224	224	228	238	
	300 <sup>1)</sup>	TYT			520	230	230	235	251
		BLS				266		272	–
	350 <sup>1)</sup>	TYT			530	233	236	245	266
	400	TYT	540	233,3		239,3	250,3	284,3	
		BLS		279	284	296	–		
500 <sup>1)</sup>	TYT	800	560	303	317	327	361		
600	TYT			800	580	308,7	335,7	349,7	401,7
	BLS				580	376,5	401	415	–
<b>700</b>	80 <sup>1)</sup>	TYT	345	505	250			–	
	100	TYT		510	250	250			
	150 <sup>1)</sup>	TYT		520	262	263			
	200	TYT	575	525	255,3	255,3	257,3		
	300 <sup>1)</sup>	TYT		540	327	327	343	–	
	400	TYT		555	386,7	392,7	403,7		
	500 <sup>1)</sup>	TYT	925	570	432	446	480		
	600 <sup>1)</sup>	TYT	925	585	457	481	502		
	700	TYT	925	600	481	496	531		
<b>800</b>	100 <sup>1)</sup>	TYT	350	570	325		326	–	
	150 <sup>1)</sup>	TYT	303	580	316		318		
	150	BLS	1045	580	657				645
	200	TYT	350	585	316,9	316,9	318,9		
		BLS	1045		667	667	655		
	250 <sup>1)</sup>	TYT	360	600	350	349	352		
	300 <sup>1)</sup>	TYT	580	600	417	417	422		
		TYT		615	405,4	411,4	422,4		
	400	TYT	1045	615	695	682	693		
		BLS			630	590	605		617
	500 <sup>1)</sup>	TYT	1045	645	579	606	620		
		TYT			745	770	784		
600	TYT	1045	645	612	611	680			
	BLS			791	809	855			
800	TYT	675	675	791	809	855			

- zulässige Betriebsdrücke der längskraftschlüssigen Steckmuffen-Verbindungen siehe Kapitel 2

- MMA-Stücke mit BLS®-Steckmuffen-Verbindung nach Werksnorm

<sup>1)</sup> nach Werksnorm

## MMA-Stücke

### Doppelmuffenstücke mit Flanschabzweig

nach DIN EN 545

# Buderus

G U S S



DN	dn	Verbindung	Maße [mm]		Masse [kg] ≈			
			L <sub>u</sub>	l <sub>u</sub>	PN10	PN16	PN25	PN40
900	100 <sup>1)</sup>	TYT	355	630	451		452	-
	100 <sup>1)</sup>	BLS	475		540	592	598	
	125 <sup>1)</sup>	BLS	475		541	593	594	
	150 <sup>1)</sup>	TYT	355	640	443		444	
	150 <sup>1)</sup>	BLS	475		543	594	600	
	200 <sup>1)</sup>	TYT	355		453,5	453,5	455,5	
	200 <sup>1)</sup>	BLS	475	645	546	596	603	
	250 <sup>1)</sup>	TYT	590		474	474	477	
	250 <sup>1)</sup>	BLS	475		550	599	608	
	300 <sup>1)</sup>	TYT	590	660	561	561	561	
	300 <sup>1)</sup>	BLS	475		555	603	613	
	400	TYT	590		675	560	565	
	500 <sup>1)</sup>	TYT	1170	690	813	827	861	
	600	TYT		705	810,5	837,5	851,5	
	900	TYT		750	921	969	1090	
1000	100 <sup>1)</sup>	BLS	480	690	672	738	745	-
	125 <sup>1)</sup>	BLS	480	695	673	738	746	
	150 <sup>1)</sup>	BLS	480	700	675	739	747	
	200	TYT	360	705	556	556	558	
	200 <sup>1)</sup>	BLS	480		678	741	750	
	250 <sup>1)</sup>	TYT	400		520	519	522	
	250 <sup>1)</sup>	BLS	480	715	682	741	750	
	300 <sup>1)</sup>	TYT	595		670	670	675	
	300 <sup>1)</sup>	BLS	480		687	748	760	
	400	TYT	595	735	679,5	685	696,5	
	600	TYT	765		1029	1056	1070	
	800 <sup>1)</sup>	TYT	795		1044	1063	1112	
	900 <sup>1)</sup>	TYT	1290	810	1128	1147	1196	
	1000	TYT		825	1149	1139	1217	

- zulässige Betriebsdrücke der längskraftschlüssigen Steckmuffen-Verbindungen siehe Kapitel 2

- MMA-Stücke mit BLS®-Steckmuffen-Verbindung nach Werksnorm

<sup>1)</sup> nach Werksnorm



## **Flanschformstücke für Druckleitungen**





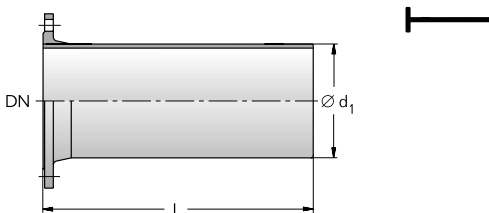

DN	Einsteckende	Maße [mm]		Masse [kg] ≈			
		L	d <sub>1</sub>	PN10	PN16	PN25	PN40
<b>80</b>	TYT	350	98	7,5			
	BLS						
<b>100</b>	TYT	360	118	8,5		10,4	
	BLS						
<b>125</b>	TYT	370	144	11,3	12,4	13,1	14,3
	BLS						
<b>150</b>	TYT	380	170	15,6		16,6	17,5
	BLS			19,3	21,1		
<b>200</b>	TYT	400	222	24,6	24	24,5	29
	BLS			25,2	26		30,8
<b>250</b>	TYT	420	274	32	31,5	36	45
	BLS			35,1	35,2	37,8	45,4
<b>300</b>	TYT	440	326	43,2	42,7	47,7	63,2
	BLS			46	44,8	49,2	62
<b>350</b>	TYT	460	378	52,3	55,3	64,3	85,3
	BLS						
<b>400</b>	TYT	480	429	64,3	70,3	81,3	115
	BLS			104	109	114 <sup>1)</sup>	154 <sup>1)</sup>
<b>500</b>	TYT	520	532	93,9	109	121	154
	BLS			146	156,1	161 <sup>1)</sup>	–
<b>600</b>	TYT	560	635	133	159	173	226
	BLS			134,3	160,3	174,3	235,3
<b>700</b>	TYT	600	738	179	194	228	–
	BLS			180,6	195,6	229,6	–
<b>800</b>	TYT	600	842	226	245	294	–
	BLS			228	247	296	–
<b>900</b>	TYT	600	945	272	295	356	–
	BLS			348	359	a.A.	–
<b>1000</b>	TYT	600	1048	328	369	447	–
	BLS			503	538	a.A.	–

- zulässige Betriebsdrücke der längskraftschlüssigen Steckmuffen-Verbindungen siehe Kapitel 2  
<sup>1)</sup> nach Werksnorm

**X-Stücke**  
**Blindflansche**  
 nach DIN EN 545

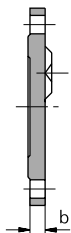

bis DN 250

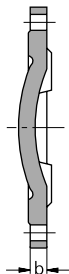

über DN 250

DN	b [mm]				Masse [kg] ≈				Anbohrmöglichkeiten [°]
	PN 10	PN 16	PN 25	PN 40	PN 10	PN 16	PN 25	PN 40	
<b>40</b>	16				2,5				1 x 1/2" exzentrisch
<b>50</b>	16				3				
<b>65</b>	16				4				
<b>80</b>	16				3,6				
<b>100</b>	16				4,3		4,8		1 x 2" exzentrisch
<b>125</b>	16		20,5		5,6		6,2 7,9		
<b>150</b>	16		17 23		7,2		8,3 11,1		
<b>200</b>	17		19 27		11 10,8		13,3 20		
<b>250</b>	19		21,5 31		16,9 16,6		21 33,5		
<b>300</b>	20,5		23,5 35,5		26 25,5		32 51,5		2 x 2" exzentrisch
<b>350</b>	20,5	22,5	26	40 <sup>1)</sup>	33	37	46	73,5	
<b>400</b>	20,5	24	28	44 <sup>1)</sup>	41	49	62,5	106	
<b>500</b>	22,5	27,5	32,5	48 <sup>1)</sup>	65	85,5	102	151	
<b>600</b>	25	31	37	53 <sup>1)</sup>	99,5	136	159	230	
<b>700</b>	27,5	34,5	41,5 <sup>1)</sup>	–	147	179	225	–	
<b>800</b>	30	38	46 <sup>1)</sup>	–	207	252	325	–	
<b>900</b>	32,5	41,5	50,5 <sup>1)</sup>	–	273	335	429	–	
<b>1000</b>	35	45	55 <sup>1)</sup>	–	360	453	578	–	

<sup>1)</sup> nach Werksnorm

Flanschanschlussmaße nach DIN EN 1092-2

- höhere Drücke auf Anfrage

Die der „Fachgemeinschaft Guss-Rohrsysteme e.V.“ (FGR) angeschlossenen Werke kennzeichnen die von ihnen hergestellten Formstücke aus duktilem Gusseisen mit dem Zeichen FGR, das einem Gütezeichen gleich kommt.

Darüber hinaus sind die Stücke mit der Nennweite und die Bögen mit dem jeweiligen Zentrierwinkel gekennzeichnet.

Bei Flanschenformstücken werden die Nenndrucke 16, 25 und 40 aufgegossen oder aufgestempelt. Flanschenformstücke für PN 10 und alle Muffenformstücke sind ohne Nenndruckangabe.

Zur Kennzeichnung des Werkstoffes „duktiler Gusseisen“ tragen die Formstücke drei im Dreieck (●●●) erhabene auf der Außenfläche angeordnete Punkte.

In Sonderfällen können weitere Markierungen festgelegt werden.

